

**Diamantwerkzeuge  
DACHDECKER**





## DIAMANT-TRENNSCHEIBEN

- Für alle gängigen Anwendungsgebiete
- Problemlöser für außergewöhnliche Materialien



**FRAGEN SIE UNS AUCH NACH AKKU-MASCHINEN, BOHRHÄMMERN UND HAMMERBOHRERN – SPRECHEN SIE MIT UNS!  
WAS SIE NICHT KAUFEN WOLLEN, KÖNNEN SIE AUCH MIETEN!**

### QUALITÄTSSTUFEN:



Premium Qualität für professionelle Ansprüche – beste Schnittigkeit und sehr hohe Standzeit



Standard Qualität für hohe Beanspruchung – mittlere und große Schneidaufgaben



Basic Qualität für mittlere Schneidaufgaben, mit guter Standzeit

### WICHTIGER BESTELLMHINWEIS:

Bitte **bei jeder Bestellung** die Artikel-Nummer mit dem Bohrungsschlüssel ergänzen.

Schlüssel	<b>1</b>	<b>2</b>	<b>3</b>	<b>4</b>	<b>5</b>	<b>6</b>	<b>7</b>	<b>8</b>	<b>9</b>	<b>0</b>
Bohr Ø	15	20	22,23	25,4	30	30-25,4	50	55	60	SB

### SYMBOLE:

	WINKELSCHLEIFER		TROCKENSCHNITT
	MOTORTRENNER		NASSSCHNITT
	TISCHSÄGE		TROCKEN- / NASSSCHNITT
	BAUSTELLENSÄGE		
	FUGENSCHNEIDER		

### BEI SEGMENTIERTEN LASERGESCHWEISSTEN DIAMANT-TRENNSCHEIBEN IST BEI DER ANGABE DER SEGMENTHÖHEN ZU BEACHTEN:

Die Verbindungszone zwischen Trägerkörper und Schneidsegmenten erfordert fertigungsbedingt einen nicht schneidenden Segmentfuß. Die schneidfähige Segmenthöhe ist um die Höhe dieses Segmentfußes geringer als die angegebene Segmenthöhe.

## DGW

Premium Qualität



### Spezialentwicklung für Dachdecker!



#### SPEZIFIKATION:

- 10 mm Schneidrandhöhe
- Geschlossener Turboschneidrand
- Verstärkter Flanschbereich
- Kühllöcher
- Hohe Leistungsfähigkeit

Ø mm	Artikel-Nr.
115	01DGW11522
125	01DGW12522
150	01DGW150_
180	01DGW180_
230	01DGW23022

#### EINSATZBEREICHE:

Dachziegel  
Dachpfannen  
Armierter Beton  
Waschbeton

## DIABOLO

Premium Qualität



#### SPEZIFIKATION:

- Kräftige Turbo Segmente
- 12 mm Segmenthöhe
- Hot Press Sinter
- Sehr belastbar

Ø mm	Artikel-Nr.
115	01DB11522
125	01DB12522
150	01DB150_
230	01DB23022

#### EINSATZBEREICHE:

Dachstein  
Dachziegel  
Armierter Beton  
Waschbeton  
Ziegel  
Natur- und Kunststein

## SHARK

Premium Qualität



### SPEZIFIKATION:

- 12 mm Turbo-Segmente
- Kernschutzsegmente
- Sehr schnittig

### EINSATZBEREICHE:

Dachpfannen  
Ziegel  
Granit  
Waschbeton  
Armierter Beton

Ø mm	Artikel-Nr.
115	01SK11522
125	01SK12522
150	01SK150_
180	01SK180_
230	01SK2302

## SNAPPER

Premium Qualität



### SPEZIFIKATION:

- Vakuum gelötete Diamant-Trennscheibe
- Schnelle Universalscheibe mit großem Einsatzspektrum

### EINSATZBEREICHE:

Dachpappe  
Bitumen  
Holz  
PVC  
Gussrohr  
Stahl  
Ziegel

Ø mm	Artikel-Nr.
115	01SN11522
125	01SN12522
230	01SN23022
300	01SN300_
350	01SN350_

## KERAM-EX TITAN

Premium Qualität



### SPEZIFIKATION:

- Schneller Schnitt
- 10 mm Belaghöhe
- Feine Schnitte, extrem dünn
- Glatte Schnittkanten
- Wenig Staubeentwicklung

### EINSATZBEREICHE:

Für alle harten und extrem harten Materialien

### PROBLEMLÖSER:

Dachziegel glasiert!

Ø mm	Artikel-Nr.
115	01KET11522
125	01KET12522
230	01KET23022

180	01KET180_
200	01KET200_
230	01KET230_
250	01KET250_
300	01KET300_
350	01KET350_

## EASY CUT TURBO

Premium Qualität



### SPEZIFIKATION:

- Geschlossener Turborand
- 7 mm Belaghöhe
- Feine Schnitte
- Glatte Schnittkanten
- Superdünn

### EINSATZBEREICHE:

Dachziegel  
Baustellenmaterial  
Feinsteinzeug  
Natur- und Kunststein

Ø mm	Artikel-Nr.
115	01ECT11522
125	01ECT12522



## SCHNELLSPANNMUTTER

Premium Qualität



**So schnell haben Sie noch nie gespannt!**



### SPEZIFIKATION:

- Aus Stahl - äußerst robust
- M14 - für alle Winkelschleifer
- 50 - 70 Nm Anzugsmoment - garantiert sicher
- Werkzeugfrei

	Artikel-Nr.
	00039



#### 1. Schritt:

nokey einfach per Hand festziehen



#### 2. Schritt:

Sicher schneiden



#### 3. Schritt:

Kinderleicht per Hand wieder lösen

## DIAMANTBOHRKRONEN M14 FÜR WINKELSCHLEIFER

Premium Qualität



**Bohren ohne Anbohrhilfe!**



### SPEZIFIKATION:

- Zum Bohren von sauberen und kantenscharfen Löchern
- Kein Zerplatzen der Dachsteine

Ø mm	Aufnahme	Artikel-Nr.
6	M14	06006

### EINSATZBEREICHE:

Dachziegel, Dachsteine, Granit- und Steinplatten, Feinsteinzeug, Keramik, Fliesen

**ANDERE Ø AUF ANFRAGE!**

## SCHÄRFEN

Premium Qualität



**DIAMANT-WERKZEUG IMMER TROCKEN NACHSCHÄRFEN!**



**Schleifen Sie Ihre Trennscheiben und Bohrkronen selbst!**



### SCHÄRFSTEIN

- Zum Schärfen von Diamant-Trennscheiben
- 50 x 50 x 200

	Artikel-Nr.
	73022

### SCHÄRFPLATTE

- Zum Schärfen von Diamant-Trennscheiben und -Bohrkronen
- 40 x 160 x 300

	Artikel-Nr.
	73044

## ZAKKO PLUS

Premium Qualität



### SPEZIFIKATION:

- Sehr hohe Standzeit
- Weniger Werkzeugwechsel
- Gratfreier Schnitt
- Feinste Schnittbreite
- Kein Verhaken, keine Nacharbeit

Ø mm	Zähne	Artikel-Nr.
160	42	87642
190	48	87945
210	54	87146
230	54	87306
250	54	87546

### EINSATZBEREICHE:

Holz  
Kunststoff  
Rohre, Profile, Bleche  
Kupfer, Messing  
Aluminium  
Verbundstoffe

## DFS SILVER FUGEN-FRÄSSCHEIBE

Standard Qualität



### SPEZIFIKATION:

- Sehr robust

### EINSATZBEREICHE:

Zum Ausfräsen von Nuten für Befestigungswinkel von Solar, Photovoltaik und Schneefanggitter

Ø mm	Bohrung	Stärke	Artikel-Nr.
115	22,23	4,5 mm	36001
115	22,23	6,0 mm	36002
115	22,23	8,0 mm	36003
125	22,23	4,5 mm	36004
125	22,23	6,0 mm	36005
125	22,23	8,0 mm	36006

## AKKU POWER MULTI

Premium Qualität



**Ideal für Akkumaschinen!**



### SPEZIFIKATION:

- Vakuum gelötete Diamant-Trennscheibe
- Hervorragende Schneidleistung
- Sehr dünner Stahlkörper

Ø mm	Bohrung	Artikel-Nr.
75*	10	01150
115	22,23	01213
125	22,23	01223

\* Ø 75 mm speziell für BOSCH GWS 10,8-76V-EC

### EINSATZBEREICHE:

Profilbleche  
Hartes Feinsteinzeug  
Kunststoffe  
Verbundstoffe  
Gipsplatten  
Holz

## AKKU POWER TRENNEN

Premium Qualität



**Ideal für Akkumaschinen!**



### SPEZIFIKATION:

- Turboschneidrand
- Hervorragende Schneidleistung
- Geringe Maschinenbelastung
- Verbesserte Staubabführung

Ø mm	Bohrung	Artikel-Nr.
75*	10	69600
115	22,23	69613
125	22,23	69623

\* Ø 75 mm speziell für BOSCH GWS 10,8-76V-EC

### EINSATZBEREICHE:

Hartes Feinsteinzeug  
Natur- und Kunststein  
Keramik  
Dünne Granite  
Baustellenmaterial





**HITACHI**  
Inspire the Next

## AKKU-SCHLAGBOHRSCHRAUBER DV 18 DBL2 (5.0)



### SPEZIFIKATION:

- 18V Li-ion
- Mit Topp-Drehmoment von 136 Nm (hart)
- Brushless Motor, weitestgehend wartungsfrei
- Widerstandsfähiges, langlebiges Schlagwerk

Technische Daten	
Holzschrauben	10x90 mm
Maschinenschrauben	6 mm
Bohren in Stahl/Alu/Holz	13/13/76 m
Volllastschlagzahl	0.31-500 min <sup>-1</sup>
Leerlaufdehzahl 1. Gang	0-500 min <sup>-1</sup>
Leerlaufdehzahl 2. Gang	0-2.100 min <sup>-1</sup>
Gesamtlänge	204 mm
Gewicht	2,5 kg
Artikel-Nr.	932.552.86

Lieferumfang:

1 Ladegerät, 2 Akku BSL 1850 18V Li-ion, 1 Schraubklinge, 1 Zusatzhandgriff, 1HSC II (Hit-System Case II)

**HITACHI**  
Inspire the Next

## AKKU-BOHRSCHRAUBER DS 18 DJL (3.0)



### SPEZIFIKATION:

- 2 x 3,0 Ah Li-Ion Akkus
- Spindelarrretierung
- Max. Drehmoment 53 Nm
- Drehmomentstufen 22+1
- Schnellspannbohrfutter 13 mm
- Bohrfutterspannweite 1,5-13mm
- 2-Gang Getriebe
- Integriertes LED-Licht

Technische Daten	
Holzschrauben	6 x 75 mm
Maschinenschrauben	6 mm
Bohren in Stahl/Alu/Holz	13/13/38 mm
Volllastschlagzahl	
Leerlaufdehzahl 1. Gang	0-450 min <sup>-1</sup>
Leerlaufdehzahl 2. Gang	0-1.250 min <sup>-1</sup>
Gesamtlänge	213 mm
Gewicht	1,7 kg
Artikel-Nr.	932.564.46

Lieferumfang: 2 Akku 1,5 Ah Li-Ion, 1 Ladegerät, 1 Schraubklinge, 1 Kunststoffkoffer

**HITACHI**  
Inspire the Next

## AKKU-HANDKREISSÄGE C 18 DBAL (5.0)



### SPEZIFIKATION:

- Spindelarrretierung
- Flacher Getriebekopf für Arbeiten in Ecken und an engen Stellen
- Sehr guter Staubschutz
- Funktionelles, ergonomisches Design

Technische Daten	
Leerlaufdrehzahl	4.100 min <sup>-1</sup>
Sägeblatt Ø	165 mm
Bohrung	20 mm
Sägeleistung 90°	66 mm
Sägeleistung 45°	45 mm
Gehrungsschnitte	bis 45°
Gewicht	3,2 kg
Artikel-Nr.	932.573.66

Lieferumfang: 2 Akku , BSL1850 18V (5.0Ah) Li-ion, 1 Ladegerät UC18YRSL, 1 HM-Sägeblatt, 1 Schlüssel, 1 Parallelanschlag, 1 HSC IV (HIT-System Case IV)

**Alle Maschinen auch als Basic Version ohne Ladegerät und Akku erhältlich!**

HITACHI  
Inspire the Next

## AKKU-TIGERSÄGE CR 18 DSL (5.0L)



### SPEZIFIKATION:

- 90 mm Max. Schnittleistung
- Regelelektronik (feed back Kontrolle)
- Werkzeugloser Sägeblattwechsel (PL-System)
- Elektrische Bremse

Lieferumfang: 2 Akku BSL 1840 18V (5.0Ah) Li-ion, 1 Ladegerät UC18YRSL, 1 Sägeblatt, 1 Schlüssel, 1 Transportkoffer

Technische Daten	
Sägeleistung in Holz	90 mm
Sägeleistung in Rohr	90 mm
Sägeleistung in Stahl	10 mm
Leerlaufhubzahl	0-2.100 min <sup>-1</sup>
Hubhöhe	28 mm
Abmessungen (LxHxB)	434 x 220 x 83mm
Gewicht	3,4 kg
Artikel-Nr.	932.554.261

HITACHI  
Inspire the Next

## AKKU-WINKELSCHLEIFER G 18 DBL (5.0)



### SPEZIFIKATION:

- S18V Li-ion
- Ø 125 mm Scheiben
- Durch Brushless-Technologie weitestgehend wartungsfrei (kein gewickelter Anker, keine Kohlen)
- Gut und einfach zu bedienender seitlicher Sicherheits-Schalter

Lieferumfang: 1 Ladegerät, 2 Akku BSL 1850 18V Li-ion, 1 Anti-Vibrations-Zusatzhandgriff, 1 Spannflansch, 1 Spannmutter, 1 Stirnlochschlüssel, 1 Schruppscheibe, 1 HSC II (HIT-SystemCase II)

Technische Daten	
Akku-Spannung	18 V
Akku-Leistung	5,0 Ah
Leerlaufdrehzahl	9.000 min <sup>-1</sup>
Antriebsspindel	M 14
Scheibengröße Ø	125 mm
Bohrung Ø	22,23 mm
Gewicht	2,4 kg
Artikel-Nr.	932.010.56

HITACHI  
Inspire the Next

## GAS POWER NAGLER NR 90 GC2



### SPEZIFIKATION:

- Nagellänge 50-90 mm (D-Kopf)
- Funktionelles und ergonomisches Design
- Werkzeuglose Tiefeneinstellung
- Optimal austariertes Gewicht
- Soft-touch Handgriff für sicheres Arbeiten
- 2-Aktion Nagelzufuhr

Lieferumfang: 1 Ladegerät UC7SD, 2 Akku EB714S 7,2V (1,4Ah), 1 Schutzbrille, 1 Transportkoffer

Technische Daten	
Akku/Zündungen	4.000 pro Ladung
Akku-Ladezeit	1 Stunde
Steigung in Grad (°)	34°
Nagellänge	50 - 90 mm
Nagelschaft Ø	3,0-3,3 mm
Nagelkopf Ø	6,8-7,7 mm
Magazinkapaz. (Nägel)	37 max. Stück
Gewicht	7,0 kg
Artikel-Nr.	934.405.00

HITACHI  
Inspire the Next

## AKKU-KETTENSÄGE CS 36 DL BASIC



### SPEZIFIKATION:

- Arbeiten wie die Profis
- Sicherheitssystem (HMCP = Hitachi Multiplex Circuit Protection)
- Mechanische Rückschlagbremse (Kick Back Bremse)
- Beleuchtete Ölstandsanzeige

Lieferumfang: 1 Sägekette, 1 Kettenschiene, 1 Kettenschutz, 1 Rundfeile, 2 Kettenhaftöl 50cc

Technische Daten	
Akku-Spannung	36 V
Akku-Leistung	2,0Ah, 2,6Ah oder 21,0 Ah Li-ion
Kettenschiene	300 mm
Geschwindigkeit	8,3 m/sek.
Gesamtlänge	668 mm
Kettenteilung	3/8"
Gewicht	3,6 kg
Artikel-Nr.	932.572.06

**HITACHI**  
Inspire the Next

## AKKU-BOHR & MEISSELHAMMER DH36 DBL (2.6)



### SPEZIFIKATION:

- 36V Li-ion
- Ø 28 mm Bohrleistung in Beton
- Brushless Motor, weitestgehend wartungsfrei für eine lange Lebensdauer
- Überstromschutzauslöser
- Regelbare Dreh- und Schlagzahlen
- Mt dem neuen, starken 2,6 Ah Compact-Akku

Technische Daten	
Bohren in Beton	28 mm
Bohren in Holz	32 mm
Volllastschlagzahl	0-4.300 min <sup>-1</sup>
Leerlaufdehzahl	0-1.300 min <sup>-1</sup>
Werkzeugaufnahme	SDS-plus
Gesamtlänge	390 mm
Gewicht	4,5 kg
Artikel-Nr.	932.012.56

Lieferumfang:

1 Ladegerät, 2 Akku BSL 3626X 16V Li-ion, 1 Zusatzhandgriff, 1HSC IV (Hit-System Case IV)

**HITACHI**  
Inspire the Next

## AKKU-STICHSÄGE CJ 18 DSL (5.0)



### SPEZIFIKATION:

- 2 x 3,0 Ah Li-Ion Akkus
- Spindelarretierung
- Max. Drehmoment 53 Nm
- Drehmomentstufen 22+1
- Schnellspannbohrfutter 13 mm
- Bohrfutterspannweite 1,5-13mm
- 2-Gang Getriebe
- Dntegriertes LED-Licht

Technische Daten	
Sägeleistung in Holz	135 mm
Sägeleistung in Stahl	10 mm
Sägeleistung in Alu	30 mm
Hubhöhe	26 mm
Leerlaufdehzahl	0-2.400 min <sup>-1</sup>
Gehrungsschnitte L/R	45°
Kleinster Schnittradius	25 mm
Gesamtlänge	268 mm
Gewicht	2,4 kg
Artikel-Nr.	932.006.07

Lieferumfang: 1 Ladegerät, 2 Akku BSL 1850 18 V Li-Ion, 1 Sägeblatt, 1 HSC III (HIT-System Case III)

# BRUSH LESS

## Brushless Motor

**HITACHI**  
Inspire the Next

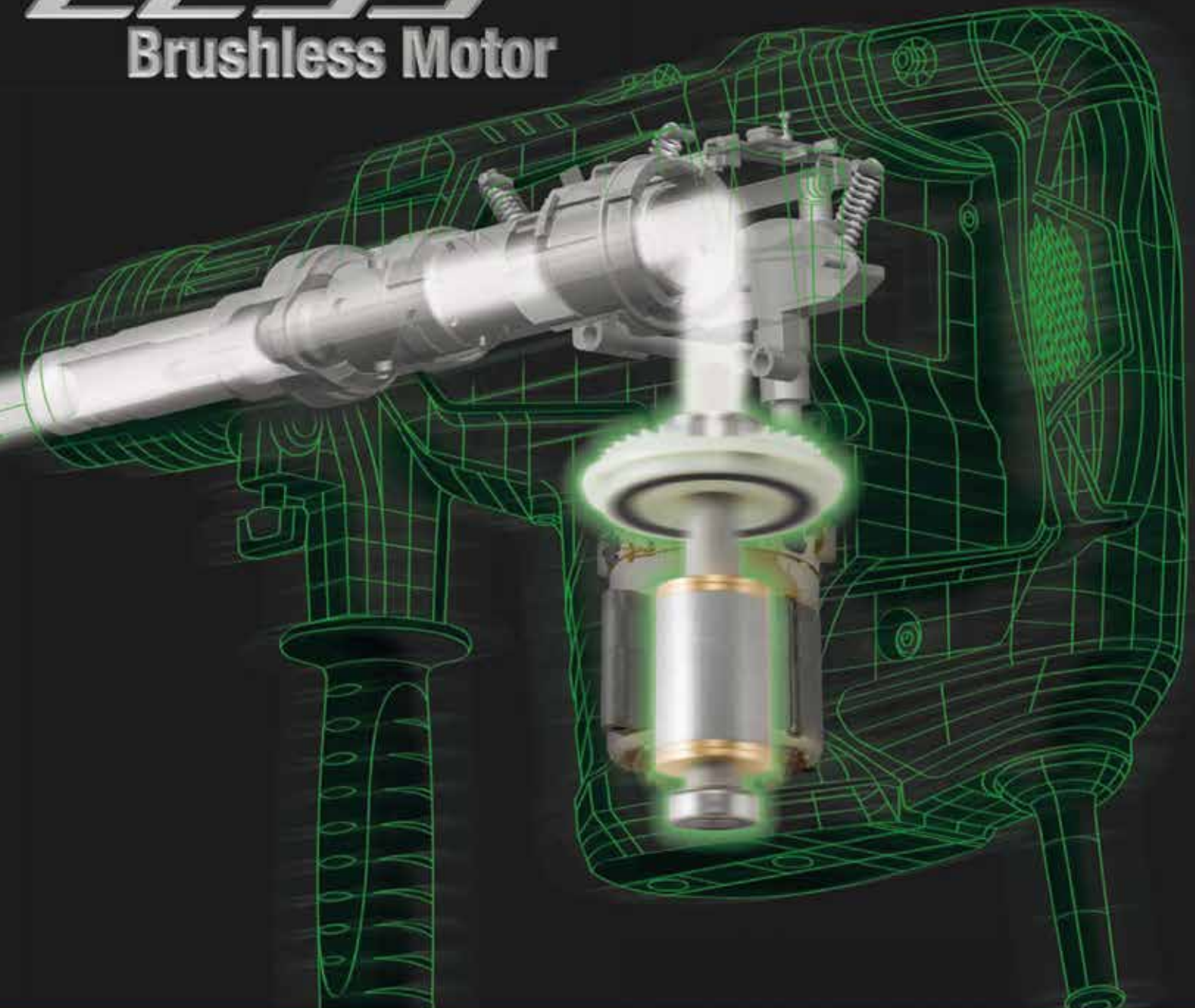

## Hitachi Brushless Motor Technologie

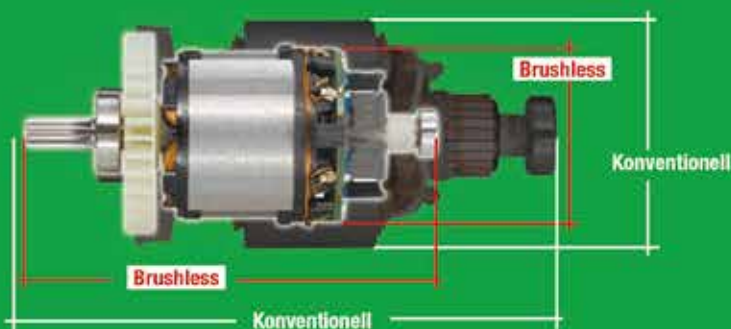

Ein Vergleich zwischen dem Brushless Motor WR16SE und dem konventionellen Motor WR16SA.

- Keine Verschleißteile (Kohlebürsten, Kollektor, Anker)
- Original kompakter Hitachi Motor



Längere  
Lebensdauer,  
weitestgehend  
wartungsfrei



Kompatibel mit  
Generatoren



Kompakt & leicht



Konstante  
Leistung selbst  
bei Spannungs-  
abfall

## FLEX RINNENTRÄGER-EINLASSFRÄSE F1109



Lieferumfang: 1 Metalltragekoffer, 1 Satz HSS-Wendemesser (4 Stück) 241.091  
1 Metall-Tragekoffer 256.519, 1 Schraubendreher-Torx 258.861,  
1 Einmaulschlüssel, SW 30/17 106.461

### SPEZIFIKATION:

- 4 HSS-Wendemesser: Die Messer sind viermal wendbar, das spart Geld
- Messerkopf: 80 mm Durchmesser, Werkzeugaufnahme M 14

Technische Daten	
Leistungsaufnahme	710 Watt
Leistungsabgabe	420 Watt
Leerlaufdrehzahl	10.000 /min
Hobelbreite	40 mm
Hobeltiefe	6 / 8 mm
Messerzahl	4 Stück
Gewicht	3,9 kg
Artikel-Nr.	251.338

## FLEX WINKELSCHLEIFER L10-11 125



Lieferumfang: 1 Schutzhaube 125 Ø schleifen, 1 Handgriff,  
1 Stirnlochschlüssel, 1 Spannflansch, 1 Spannmutter M 14

### SPEZIFIKATION:

- 3-fach Wicklungsschutz gegen Staub. Reduziert den Verschleiß des Motors und verlängert die Lebensdauer. Mit Schutzgitter am Wickelkopf des Ankers und gepanzertes Wicklung am Anker
- Zusatzhandgriff
- Spindelarretierung
- Werkzeuglos verstellbare Schutzhaube

Technische Daten	
Nennaufnahmeleistung	1010 Watt
Leerlaufdrehzahl	10.000 /min
Scheiben-Ø	125 mm
Werkzeugaufnahme	M 14
Spannhalsdurchmesser	40,3 mm
Gewicht	2,2 kg
Artikel-Nr.	447.552

## FLEX WINKELSCHLEIFER L21-6 230



Lieferumfang: 1 Schutzhaube 230 Ø schleifen, 1 Handgriff  
1 Stirnlochschlüssel BL 5, 1 Spannflansch, 1 Spannmutter M 14

### SPEZIFIKATION:

- Robustes Motor- und Getriebegehäuse. Das stabile und robuste Stahlgetriebe sowie das durch eine Metallkappe geschützte Spindellager erhöhen die Zuverlässigkeit und Lebensdauer
- Zusatzhandgriff
- Spindelarretierung
- Werkzeuglos verstellbare Schutzhaube

Technische Daten	
Nennaufnahmeleistung	2100 Watt
Leerlaufdrehzahl	6.500 /min
Scheiben-Ø	230 mm
Werkzeugaufnahme	M 14
Spannhalsdurchmesser	64 mm
Gewicht	4,9 kg
Artikel-Nr.	391.514

## FLEX AKKU-WINKELSCHLEIFER L125 18.0-EC (5.0) SET



Lieferumfang: 1 Schutzhaube 125 Ø schleifen, 1 Handgriff, 1 Stirnlochschlüssel, 1 Spannflansch, 1 Spannmutter,  
2 Akkus 5.0 Ah AP 18.0/5.0, 1 Ladegerät CA 10.8/18.0, 1 Transportkoffer L-BOXX® 136, 1 Koffereinlage

### SPEZIFIKATION:

- Electronic Management System (EMS) schützt die Maschine, verlängert die Lebensdauer und erhöht die Effizienz
- Links und rechts montierbarer Handgriff
- Spindelarretierung
- Werkzeuglos verstellbare Schutzhaube

Technische Daten	
Akku-Spannung	18
Akku-Kapazität	2,5 / 5,0
Scheiben-Ø	125 mm
Werkzeugaufnahme	M 14
Leerlaufdrehzahl	8500
Gewicht	1,75 kg
Artikel-Nr.	417.947



## DREHBOHRER SOFT CERAMICS



### SPEZIFIKATION:

- Scharfe, diamantgeschliffene Hartmetallschneide
- Präzises Anbohren
- Verhindert „Verlaufen“ des Bohrers
- Keine Kühlung erforderlich
- Verstärkter Bohrkopf

### EINSATZBEREICHE:

Fliesen, Porzellan, Keramik und nicht gehärtetes Glas

Ø mm	Gesamtlänge	Artikel-Nr.
3,0	70 mm	F00Y265721
4,0	70 mm	F00Y265722
5,0	70 mm	F00Y265723
5,5	70 mm	F00Y265724
6,0	70 mm	F00Y265725
6,5	70 mm	F00Y265726
7,0	70 mm	F00Y265727
8,0	70 mm	F00Y265728
10,0	70 mm	F00Y265729
12,0	70 mm	F00Y265730
14,0	70 mm	F00Y265731
16,0	70 mm	F00Y265732

**Auch mit Sechskantschaft  
für Akkuschauber!**

## DUSS BOHRSCHRAUBER B 13 B



Lieferumfang: DUSS Bohrschrauber B 13 B, Schnellspannfutter mit Sicherungsschraube, Seitenhandgriff.

### SPEZIFIKATION:

- Sehr hohes Drehmoment im 1. Gang (120 Nm)
- Hohe Drehzahl im 2. Gang
- Drehzahl stufenlos einstellbar
- Rechts-/Linkslauf-Umschaltung

Technische Daten	
Nennaufnahmeleistung	760 Watt
Schrauben in Weichholz, ohne Vorbohren, max.	11 x 400 mm
Festdrehmoment (1. Gang)	120 Nm
Bohrspindelgewinde	1/2" - 20 UNF
Spannhals-Ø	43 mm
Spannbereich Bohrfutter	Ø 1,5 - 13 mm
Gewicht	2,8 kg
Artikel-Nr.	B13B

## DUSS KOMBIHAMMER PX 48 A



Lieferumfang: DUSS Kombihammer PX 48 A, Seitenhandgriff, Tube Fett, Gerätekoffer für Maschine

### SPEZIFIKATION:

- Hervorragende Bohr- und Meißelleistung
- Aktive Vibrationsdämpfung
- Sehr geringes Gewicht
- Schnelles Umschalten zwischen Hammerbohren und Meißeln

Technische Daten	
Nennaufnahmeleistung	920 Watt
Bohrbereich mit Vollbohrer	Ø 8 - 55 mm
Bohrbereich mit Hammerbohrkrone	Ø 45 - 90 mm
Einzelschlagenergie	0 - 7 Joule
Drehzahl bei Nennlast	0 - 480 U/min
Schlagzahl regelbar	0 - 3700 Schläge/min
Werkzeugaufnahme	SDS-max
Gewicht	5,5 kg
Artikel-Nr.	PX48A

# BERATUNG - VERTRIEB - SERVICE - DEUTSCHLANDWEIT

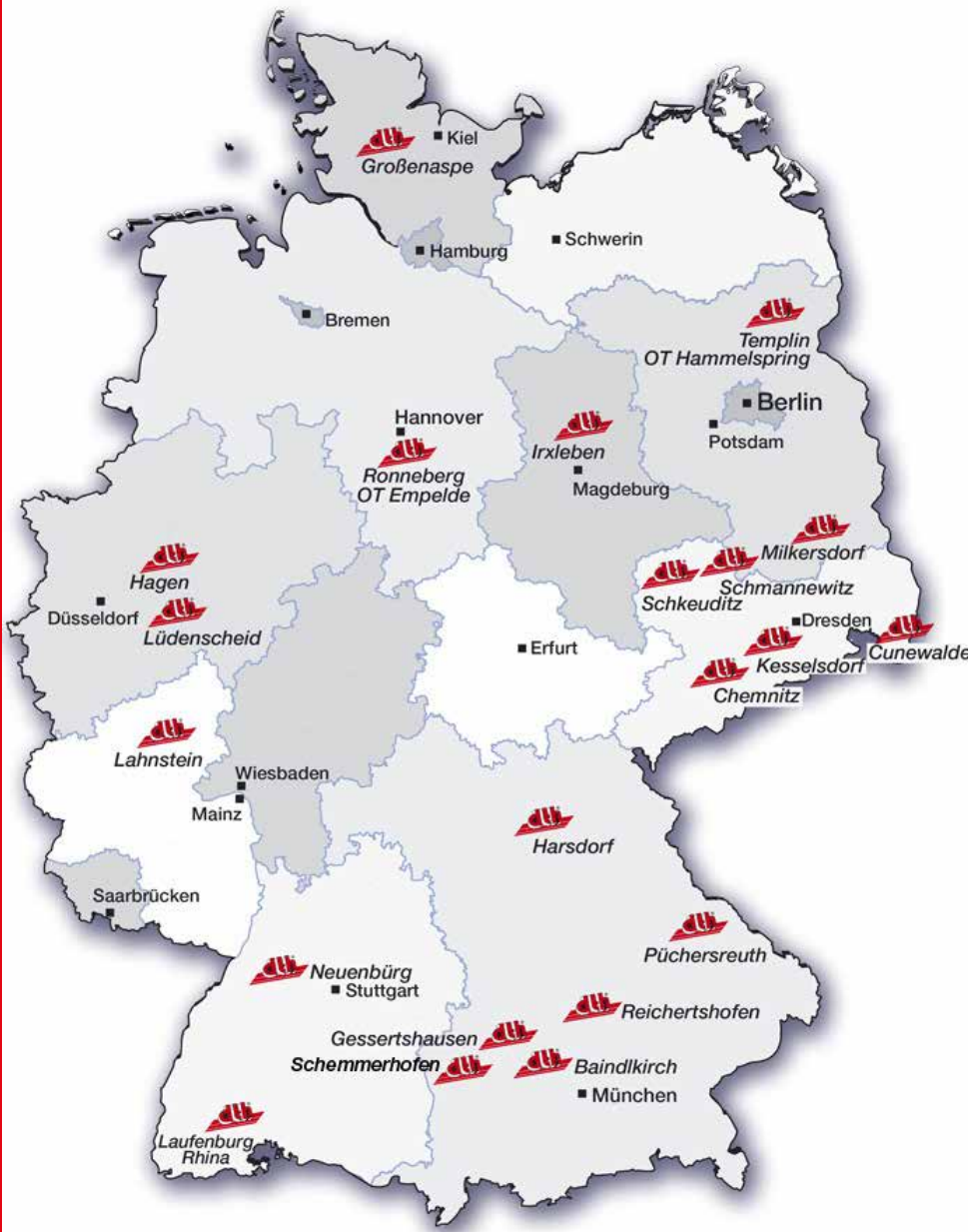

**Diamant-Trennscheiben**  
**Diamant-Schleiftöpfe**  
**Diamant-Bohrkronen**  
**Kernbohrmotore**  
**Kernbohrstative**  
**Steintrennmaschinen**  
**Winkelschleifer**  
**Fräser**  
**Mauernutfräsen**  
**Bohr- / Meißelhämmer**  
**Kettensägen**  
**Wandsägen**  
**Rührwerke**  
**Fugenschneider**

**IHREN DTH-PARTNER FINDEN SIE UNTER:**  
**[www.dth-online.de](http://www.dth-online.de)**

**Hinweis:**

Durch technische Weiterentwicklung und Anpassung an die Bedürfnisse des Marktes können sich Abbildungen und technische Eigenschaften verändern. Bereits ausgelieferte Ware wird aus diesen Gründen nicht zurückgenommen. Sortimentsänderungen vorbehalten.

**Druck- und Satzfehler vorbehalten.**

Dieser Katalog ist ein Auszug aus unserem umfangreichen Lieferprogramm. Unser Sortiment ist wesentlich größer und regional an die Bedürfnisse der Anwender angepaßt. Sprechen Sie mit uns - wir finden für Sie die passende Lösung.